

# PINCE POUR RONDS ET TUBES

250 à 450 mm - 3T

Ref : PINTO2995

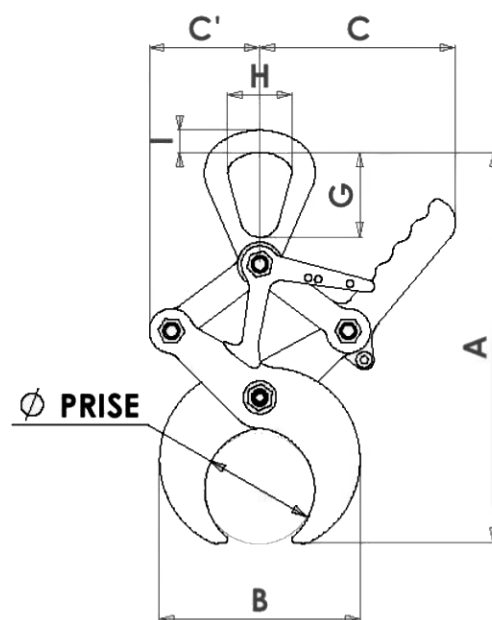
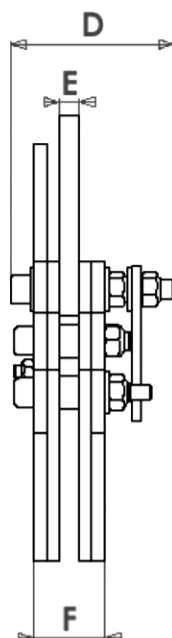

## Caractéristiques techniques :

MODELE	RT-3
C.M.U	3 T
OUVERTURE	250 - 450 mm
POIDS	40 Kg

## Dimensions (mm) :

A		B		C		C'		D	E	F	G	H	I
Mini	Maxi	Mini	Maxi	Mini	Maxi	Mini	Maxi						
839	1010	485	634	337	355	269	340	117	20	68	80	64	23

[www.blmr.fr](http://www.blmr.fr) - [location@blmr.fr](mailto:location@blmr.fr)